

圖 面 標 準 格 式

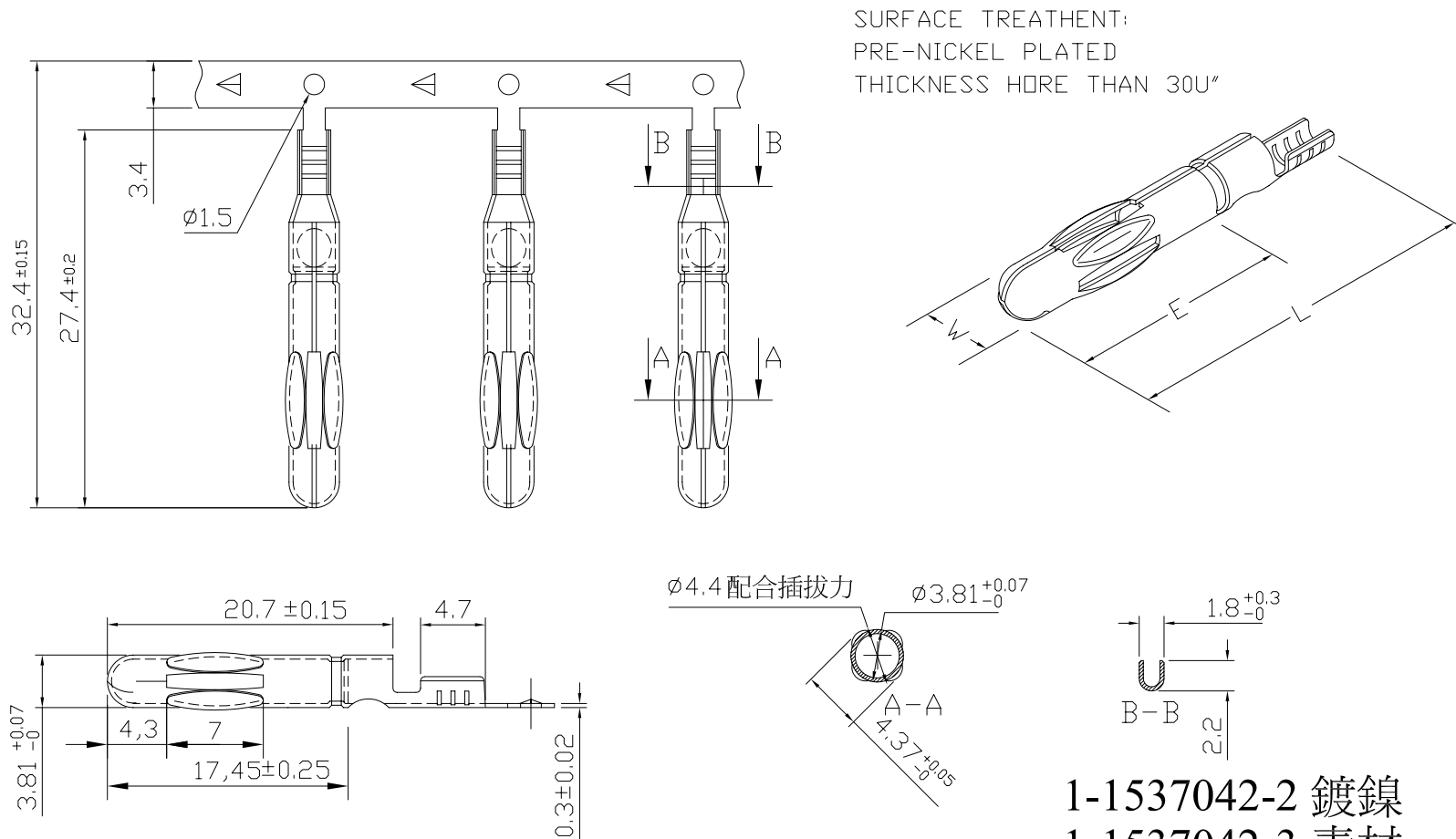

1-1537042-2 鍍鎳
1-1537042-3 素材

電線規格 / WIRE RANG AWG : 20 - 26

HO TIEN PRECISION INDUSTRY CO., LTD. 合田精密工業股份有限公司					
RECORD OF REVISION/ 修定內容	REV.BY/ 修定者	REV.DATE/ 修定日期	PART NO./ 品名	3510BS-0(1)	APPROVED BY/ 核准
			MATERIAL/ 材質	C2680 BRASS t0.30 EH	CHECKED BY/ 審查
			TREATMENT/ 表面處理	BRASS / Ni	DRAWN/ 繪圖
			CUSTOMER/ 客戶品名	620701-A	DATE/ 製圖日期
			UNIT/ 單位	M/M	SCALE/ 比例
				2:1	DRAWIN TYPE/ 圖面種類